

# MONTAGE MONTAGE

## LOUNGE SOFA PALA

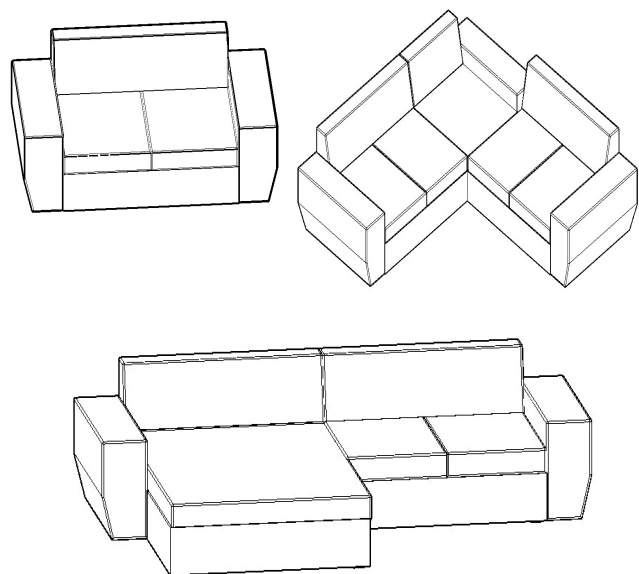

Liebe Kundin, lieber Kunde!

Herzlichen Dank für Ihre Bestellung. Das Sofa Pala wurde in unserer Tischlerei in Kärnten sorgfältig gefertigt und in unserer Matratzenwerkstätte in Oberösterreich bezogen. Die bequeme Polsterung besteht ausschließlich aus Naturmaterialien: Naturlatex, Kokoslatex, Schurwoll-Vlies bzw. Schurwoll-Filz.

Der Zusammenbau des Sofas ist mit dieser Montage-Anleitung ganz einfach. Wenn Sie dazu noch Fragen haben, rufen Sie bitte eine unserer Service-Nummern an.

Viel Freude mit Pala wünscht Ihnen

*Ihr* Reinhard Kepplinger

Ihr Reinhard Kepplinger  
Von der Grünen Erde



Wir freuen uns auf Ihren Anruf!  
Mo-Fr 8-20 Uhr, Sa 9-13 Uhr

**07615/ 20 34 10** (Österreich)

**089/ 12 00 99 0** (Deutschland)

**081/ 75 60 144** (Schweiz)

# MONTAGE MONTAGE

## Das Ganze ist mehr als die Summe seiner Teile!

Hinweis: Es gibt 14 verschiedene Pala-Sofas. Wir können hier also nicht jedes Sofa mit all seinen Teilen und deren Montage zeigen. Daher sind hier die Teile, aus denen jedes Sofa gebaut werden kann, nur exemplarisch dargestellt. Die Anzahl der tatsächlich gelieferten Teile entspricht selbstverständlich der von Ihnen gewählten Sofa-Variante!

1. Sitzteil-Corpus (Anzahl und Größe je nach gewählter Sofa-Variante)
2. Sitzpolsterung (Anzahl und Größe je nach gewählter Sofa-Variante)
3. Rückenlehne (Anzahl und Größe je nach gewählter Sofa-Variante)
4. Armlehne (2 Stk.)
5. Liegeteil-Corpus (1 Stk.)
6. Eckteil-Corpus (1 Stk.)
7. Eckteil-Rückenlehne (1 Stk.)
8. Eckteil-Polsterung (1 Stk.)
9. Sechskantschrauben und Beilagscheiben

Skizze siehe nächste Seite.

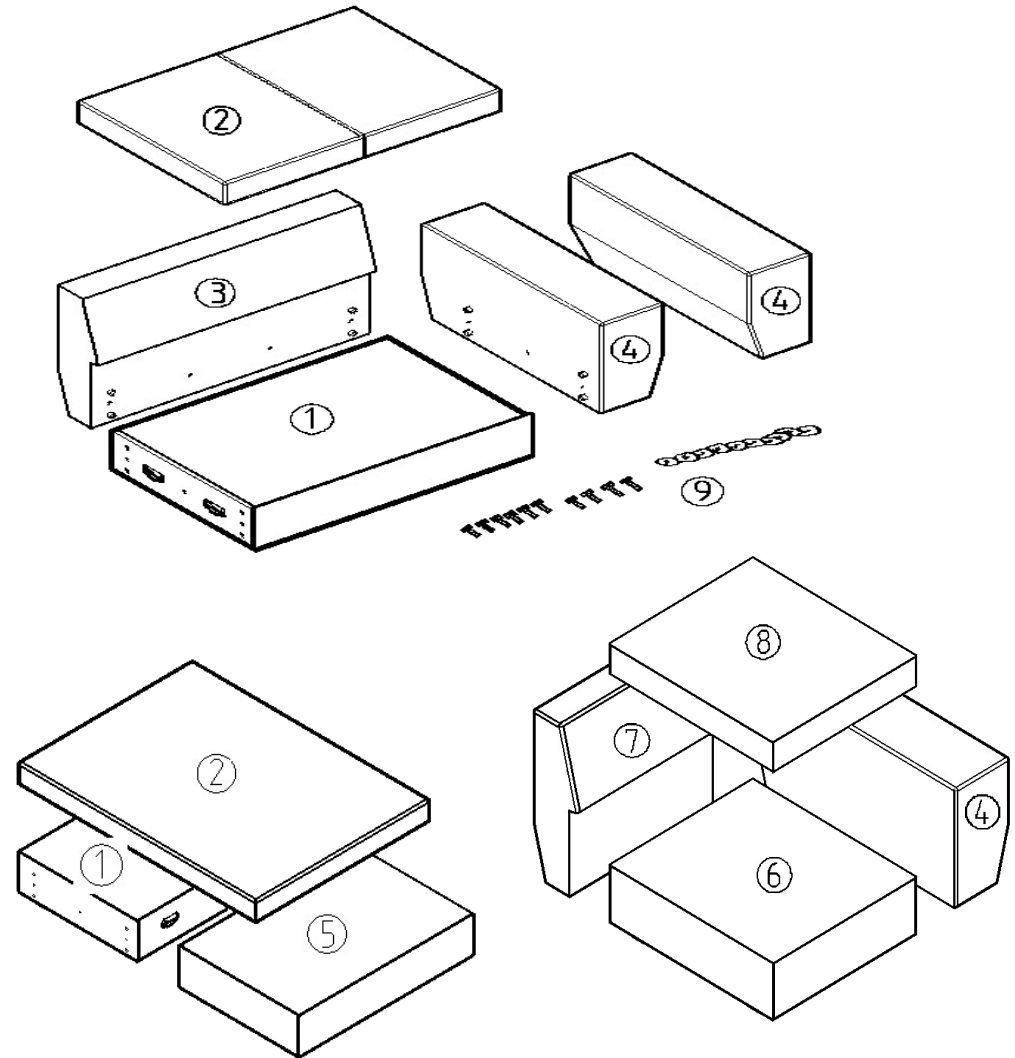

# MONTAGE MONTAGE

## Jetzt beginnt's!

Hinweis: Der Ablauf ist hier am Beispiel eines 2er-Sofas dargestellt. Im Prinzip ist die Art und Weise, wie die Teile miteinander verbunden werden, aber bei jeder Sofa-Variante gleich.

1. Legen Sie die Rückenlehne mit der Innenseite nach oben auf den Boden. Positionieren Sie den Sitzteil-Corpus so auf der Rückenlehne, dass die Holzdübel der Rückenlehne in den Bohrungen des Sitzteil-Corpus' einrasten.

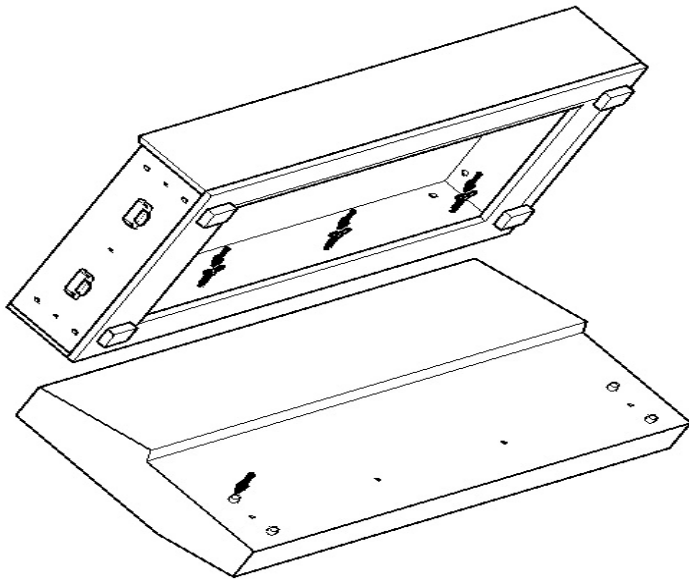

Grüne  Erde

2. Verbinden Sie den Sitzteil-Corpus und die Rückenlehne mit den Sechskantschrauben (Schrauben fest anziehen!).

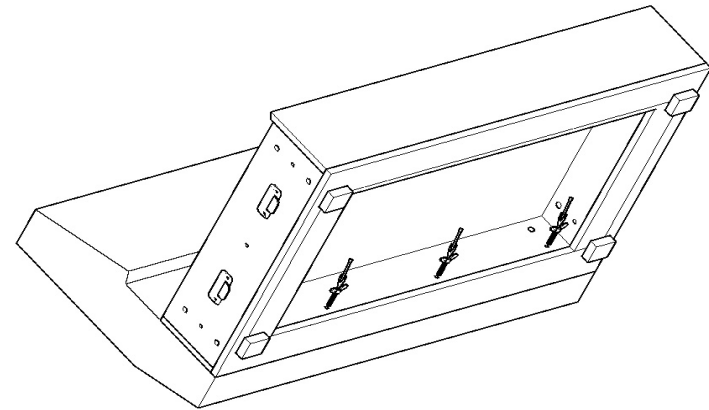

3. Verbinden Sie die Armlehnen mit dem Sitzteil-Corpus. Positionieren Sie dazu die Armlehnen so auf dem Sitzteil-Corpus, dass die Holzdübel der Armlehnen in den Bohrungen des Sitzteil-Corpus' einrasten. Verbinden Sie den Sitzteil-Corpus und die Armlehnen mit den Sechskantschrauben (fest anziehen!).

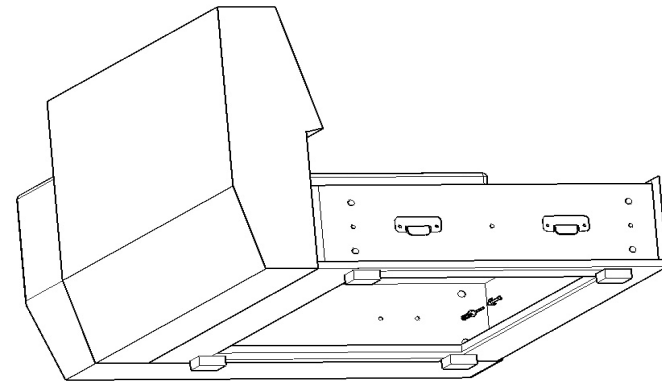

Grüne  Erde

# MONTAGE MONTAGE

4. Wenn Sie ein 2er-, 3er- oder 4er-Sofa (also kein Liege- oder Ecksofa) gewählt haben, legen Sie zum Abschluss einfach die Sitzpolsterung auf den Sitzteil-Corpus. Fertig!

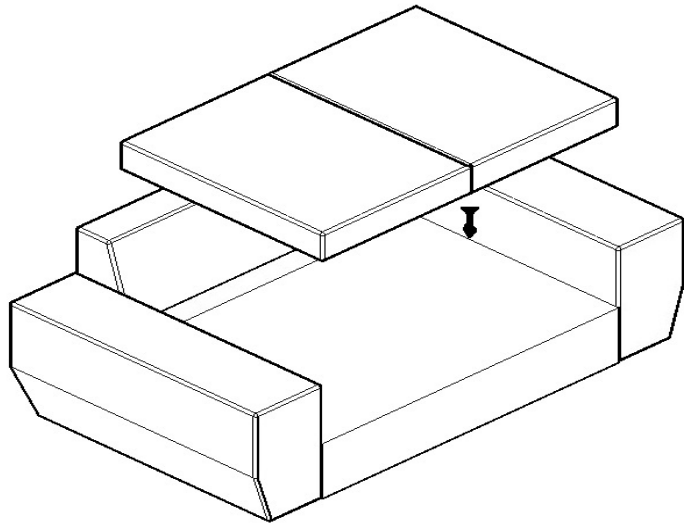

Grüne  Erde

5. Wenn Sie ein Liege- oder ein Ecksofa gewählt haben, fügen Sie nun den Liegeteil-Corpus bzw. den Eckteil-Corpus und den zweiten Sitzteil-Corpus an (achten Sie darauf, dass zuvor **alle** Armlehnen montiert wurden). Schieben Sie dann den anzufügenden Bauteil ganz dicht an das Sofa heran, heben ihn etwas hoch und drücken ihn so nach unten, dass die beiden Metallbeschläge ineinander greifen.

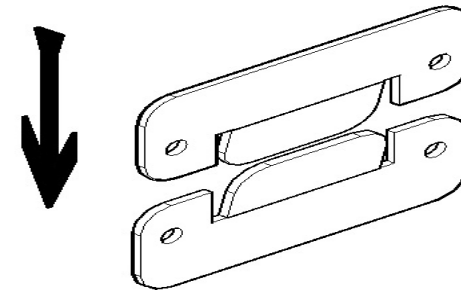
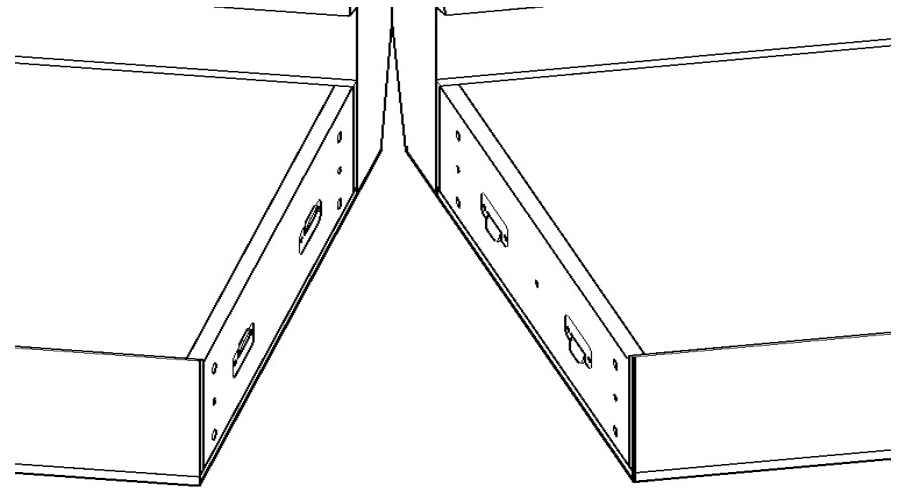

Grüne  Erde

# MONTAGE MONTAGE

6. Legen Sie zum Abschluss einfach die Sitzpolsterung auf den Sofa-Corpus. Fertig!

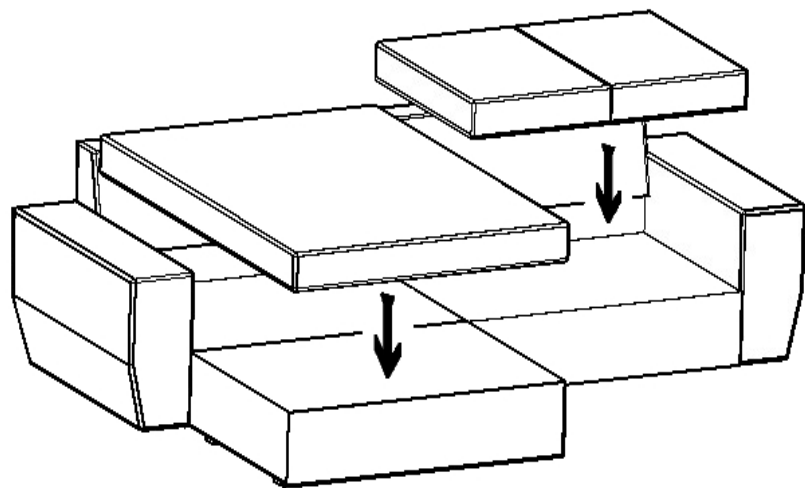

**FERTIG!**

## Pflegehinweise

### FLECKEN-ENTFERNUNG BEI SOFABEZÜGEN

- Leichte Grundreinigung mit kohlenensäurehaltigem Mineralwasser, trocknen lassen und absaugen.
- Flecken: Mischung aus Essig und Zitronensaft (1 : 1) auf den Fleck geben, kurz einwirken lassen, dann die Stelle betupfen bzw. leicht reiben, danach mit klarem Wasser gut auswaschen.
- Fleckenreste und Rotwein: sofort reichlich Salz darauf streuen und absaugen. Fleck längere Zeit befeuchten und mit lauwärmer Seifenlauge auswaschen (Gall- oder Kernseife).

Beachten Sie bitte auch unsere Pflegeanleitung für Polstermöbel.

## Ihre Zufriedenheit ist uns wichtig

Sollte ein Produkt durch einen Herstellungs- oder Verarbeitungsfehler in seiner Funktion beeinträchtigt sein, suchen wir kulant die beste Lösung für das Problem (Reparatur, Ersatzlieferung oder Gutschein über den aktuellen Wert des Produktes). Rufen Sie uns in einem solchen Fall unbedingt an:

**Tel. 0 76 15 / 20 34 10**